

[19] 中华人民共和国国家知识产权局

[51] Int. Cl⁷

F16H 1/16

F16H 57/00



[12] 实用新型专利说明书

[21] ZL 专利号 02217991.7

[45] 授权公告日 2003 年 4 月 23 日

[11] 授权公告号 CN 2546689Y

[22] 申请日 2002.06.07 [21] 申请号 02217991.7

[73] 专利权人 陈德木

地址 311223 浙江省杭州市萧山靖江镇工业
园区

[72] 设计人 陈德木

[74] 专利代理机构 杭州九洲专利事务所有限公司

代理人 陈继亮

权利要求书 1 页 说明书 2 页 附图 1 页

[54] 实用新型名称 减速机整体密封装置

[57] 摘要

本实用新型是涉及一种减速机整体密封装置，输入轴通过平键与孔式蜗杆相连接，输入轴的前端和轴承座端盖间设有轴承，孔式蜗杆由轴承支承，与蜗轮相配合驱动输出轴，轴承座端盖紧配轴套，轴套套装在输入轴上，轴套的高度超过正常的箱体內的润滑油面。在轴承的下面，输入轴与轴承座端盖间还可以设有油封。本实用新型有益的效果是：由于轴套套装在输入轴上，轴套的高度超过正常的箱体內的润滑油面，因此机箱內的润滑油不会向下漏油。

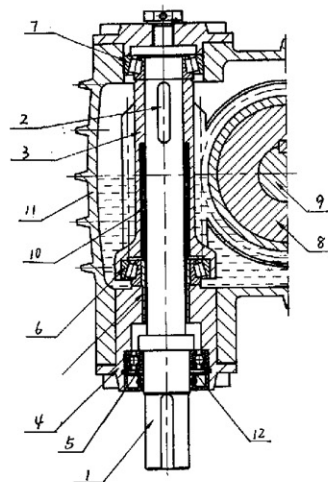

1、一种减速机整体密封装置，输入轴（1）通过平键（2）与孔式蜗杆（3）相连接，输入轴（1）的前端和轴承座端盖（4）间设有轴承（5）；孔式蜗杆由轴承（6）、（7）支承，与蜗轮（8）相配合驱动输出轴（9），其特征在于：轴承座端盖（4）紧配轴套（10），轴套（10）套装在输入轴（1）上，轴套（10）的高度超过正常的箱体（11）内的润滑油面。

2、根据权利要求1所讲的减速机整体密封装置，其特征在于：在轴承（5）的下面，输入轴（1）与轴承座端盖（4）间还可以设有油封（12）。

减速机整体密封装置

技术领域

本实用新型涉及减速机的密封装置，尤其是涉及一种减速机整体密封装置。

背景技术

目前对于大多数蜗杆减速机均采用稀油润滑，因而在不同程度上不可避免地存在漏油现象。而在食品、医疗、纺织等特殊行业中，对减速机的漏油有着严格的规定，而怎样最低限度地减少漏油是目前亟待解决的问题。一般减速机采用的油封来密封，1) 特别在高速运转下；2)、轴上的油封档精度；3)、当轴有轴向窜动或径向跳动；4)、轴或油封的磨损等等，都会引起油封处不可避免的漏油。

发明内容

本实用新型主要是提供能最低限度的减少漏油的一种减速机整体密封装置。

本实用新型解决其技术问题所采用的技术方案。这种减速机整体密封装置，输入轴通过平键与孔式蜗杆相连接，输入轴的前端和轴承座端盖间设有轴承，孔式蜗杆由轴承支承，与蜗轮相配合驱动输出轴，轴承座端盖紧配轴套，轴套套装在输入轴上，轴套的高度超过正常的箱体内的润滑油面。

本实用新型解决其技术问题所采用的技术方案还可以进一步完善。在轴承的下面，输入轴与轴承座端盖间还可以设有油封。

本实用新型有益的效果是：由于轴套套装在输入轴上，轴套的高度超过正常的箱体内的润滑油面，因此机箱内的润滑油不会向下漏油。

附图说明

图 1 是本实用新型的主视结构示意图；

具体实施方式：

下面结合实施例对本实用新型作进一步描述。这种减速机整体密封装置，输入轴 1 通过平键 2 与孔式蜗杆 3 相连接，输入轴 1 的前端和轴承座端盖 4 间设有轴承 5，孔式蜗杆由轴承 6、轴 7 支承，使蜗轮 8 减速旋转，带动输出轴 9 传递动力，轴承座端盖 4 紧配轴套 10，轴套 10 套装在输入轴 1 上，轴套 10 的高度超过正常的箱体 11 内的润滑油面。在轴承 5 的下面，输入轴 1 与轴承座端盖 4 间还可以设有油封 12。根据轴伸端的使用条件，直接可更换轴承或增加轴承，使轴承能承受大的径向力或轴向力。

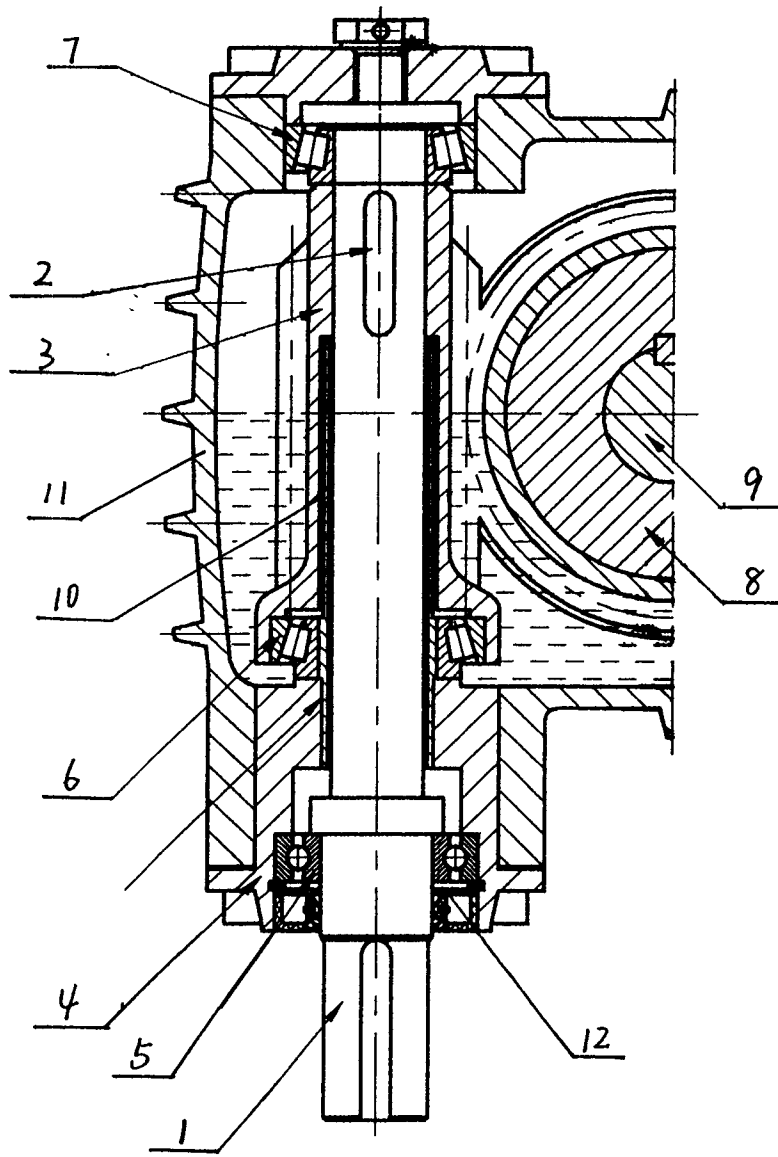

图 1